

DAT 3116

Modulo I/O distribuito
comunicante su rete RS-485
con 16 uscite digitali a transistor PNP

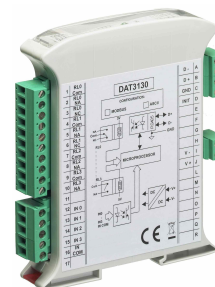

CARATTERISTICHE

- Modulo Modbus Slave su rete RS-485
- Protocollo MODBUS RTU/ MODBUS ASCII
- 16 uscite digitali a transistor PNP
- Parametri di comunicazione impostabili via software
- Allarme Watch-Dog e di Corto-Circuito
- Configurabile da terminale remoto
- Isolamento galvanico a 1500 Vca
- Segnalazione LED su lato frontale per alimentazione e comunicazione
- Segnalazione LED su lato frontale per stato uscite digitali
- Connessione a morsetti estraibili
- Elevata precisione
- Conformità CE
- Adatto al montaggio su binario DIN conforme a EN-50022

DESCRIZIONE GENERALE

Il dispositivo DAT3116 è in grado di comandare fino a 16 uscite a transistor PNP. I dati sono trasmessi con protocollo MODBUS RTU/MODBUS ASCII su rete RS-485. Al fine di garantire la sicurezza dell'impianto, il dispositivo è fornito di un sistema di timer Watch-Dog e di allarme di corto circuito delle uscite.

L'isolamento a 1500 Vca elimina tutti gli effetti dovuti ai loops di massa eventualmente presenti, consentendo l'uso del dispositivo anche nelle più gravose condizioni ambientali. I LED di segnalazione dell'attività di comunicazione permettono un comodo monitoraggio della funzionalità del sistema.

Esso è alloggiato in un contenitore plastico di 22,5 mm di spessore da binario DIN conforme allo standard EN-50022.

PROTOCOLLI DI COMUNICAZIONE

Nel modulo è stato implementato il protocollo MODBUS RTU/ MODBUS ASCII, protocollo standard di comunicazione diffuso nel bus di campo. Questo protocollo permette di interfacciare la serie DAT3000 direttamente alla maggior parte dei PLC ed ai pacchetti SCADA presenti sul mercato.

Per le impostazioni di comunicazione, fare riferimento alle istruzioni riportate sul Manuale Operativo.

ISTRUZIONI DI IMPIEGO

Prima di installare il dispositivo, leggere attentamente la sezione "Istruzioni per l'installazione".

E' possibile impostare la configurazione del modulo via software utilizzando la modalità INIT. Connettendo il morsetto INIT al morsetto V-, all'accensione l'apparato sarà automaticamente impostato nella configurazione di set-up (vedi Manuale Operativo).

Collegare l'alimentazione, il bus seriale e le uscite digitali come illustrato nella sezione "Collegamenti".

I LED cambiano stato in funzione della condizione di funzionamento: fare riferimento alla sezione "Segnalazione luminosa" per verificare le condizioni di funzionamento del dispositivo.

Per la fase di configurazione fare riferimento alle istruzioni riportate sul Manuale Operativo.

Per facilitare la manutenzione o la sostituzione di un dispositivo, è possibile rimuovere i morsetti già cablati anche con l'impianto funzionante.

SPECIFICHE TECNICHE (Tipiche a 25 °C e nelle condizioni nominali)

USCITE DIGITALI Canali 16 Tipo PNP Tensione 10,5+30 Vcc Carico massimo(*) 500 mA per canale Out 0÷7 max 1 A (banco1) Out 8÷15 max 1 A (banco2) Carico induttivo 48 Ω – 2H max (*) Protezione contro le sovracorrenti e in temperatura Corrente di cortocircuito 1,7 A per ogni banco di uscite (banco1: uscite da 0 a 7 – banco2: uscite da 8 a 15)	ALIMENTAZIONE Tensione di alimentazione 18 .. 30 Vcc Protezione invers. Polarità 60 Vcc max Consumo (stand-by) 20 mA @ 24 Vcc Consumo (16 out ON) 60 mA @ 24 Vcc 70 mA @ 18 Vcc
	ISOLAMENTO Su tutte le vie (Uscite/Alimentazione/RS485) 1500 Vac, 50 Hz, 1 min
COMUNICAZIONE Trasmissione dati (seriale asincrona) Velocità massima 115,2 Kbps Distanza massima 1,2 Km Protocollo Modbus RTU/Modbus ASCII Interfaccia RS485 (2 fili)	CONDIZIONI AMBIENTALI Temperatura operativa -10°C .. +60°C Temp.di immagazzinaggio -40°C.. +85°C Umidità (senza condensa) 0 .. 90 % Altitudine massima 2000 m slm Installazione Indoor Categoria di installazione II Grado di inquinamento 2
	SPECIFICHE MECCANICHE Materiale Plastica auto-estinguente Grado IP contenitore IP20 Cablaggio fili con diametro 0,8÷2,1 mm ² AWG 14-18 Serraggio 0,5 N m Montaggio su binario DIN conforme a EN-50022 Peso 170 g circa
CERTIFICAZIONI EMC (per gli ambienti industriali) Immunità EN 61000-6-2 Emissione EN 61000-6-4	

ISTRUZIONI PER L' INSTALLAZIONE

Il dispositivo DAT3116 è adatto al montaggio su binario DIN in posizione verticale.

Per un funzionamento affidabile e duraturo del dispositivo seguire le seguenti indicazioni.

Nel caso in cui i dispositivi vengano montati uno a fianco all'altro distanziarli di almeno 5 mm nei seguenti casi:

- Temperatura del quadro maggiore di 45 °C e tensione di alimentazione 10 Vcc .

Evitare che le apposite feritoie di ventilazione siano occluse da canaline o altri oggetti vicino ad esse.

Evitare il montaggio dei dispositivi al di sopra di apparecchiature generanti calore; si raccomanda di montare il dispositivo nella parte bassa dell'installazione, quadro o armadio che sia.

Installare il dispositivo in un luogo non sottoposto a vibrazioni.

Si raccomanda inoltre di non far passare il cablaggio in prossimità di cavi per segnali di potenza e che il collegamento sia effettuato mediante l' impiego di cavi schermati.

CABLAGGIO

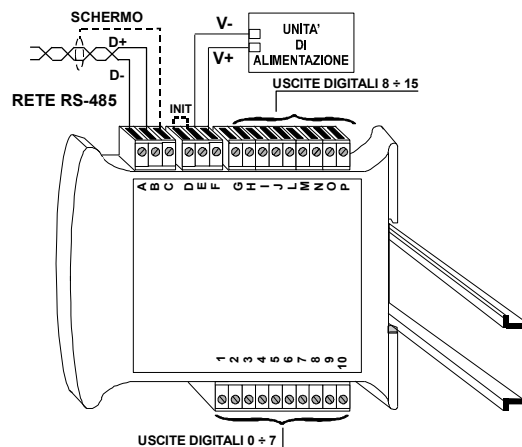

COLLEGAMENTI

COLLEGAMENTI USCITE DIGITALI

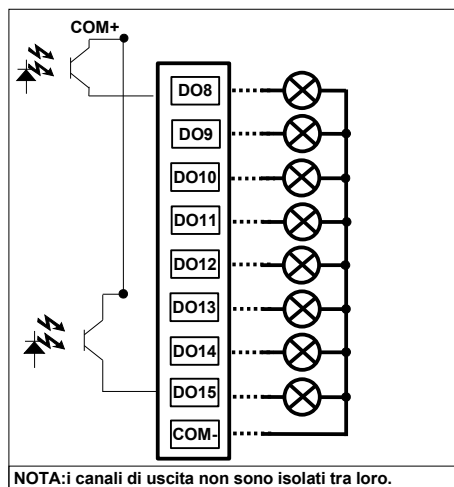
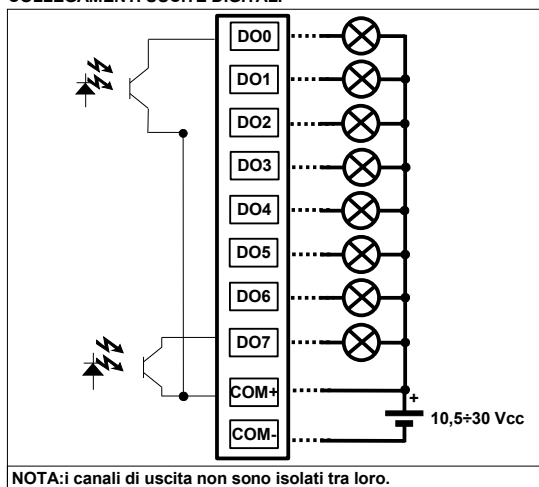

NOTA:
I morsetti 10 e P (COM-) dei due banchi di uscita sono collegati internamente

COLLEGAMENTI ALIMENTAZIONE(*)

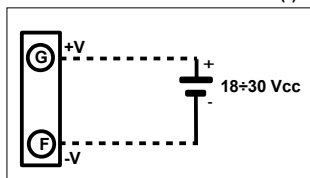

(*) Nota: il dispositivo deve essere alimentato da una unità di alimentazione con classificazione NEC classe 2 o SELV

COLLEGAMENTI SERIALE RS-485

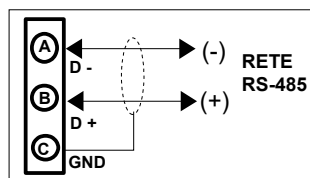

COLLEGAMENTO INIT

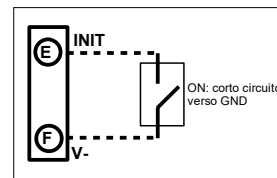

DIMENSIONI MECCANICHE (mm)

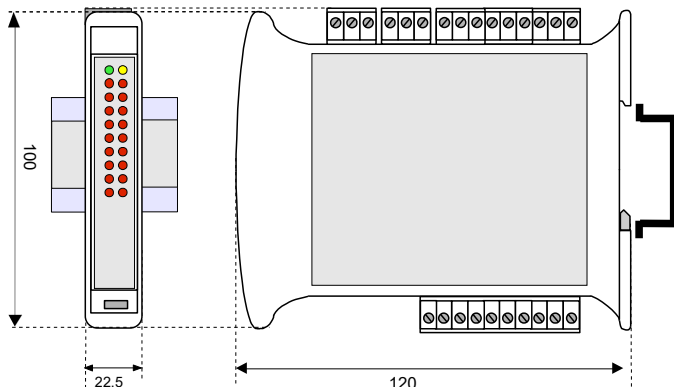

SEGNALAZIONE LUMINOSA

LED	COLORE	STATO	DESCRIZIONE
PWR	VERDE	ACCESO	Modulo alimentato
		SPENTO	Modulo non alimentato
		BLINK	~1 sec. - Condizione di Allarme Watch-Dog
STS	GIALLO	BLINK	~1 sec. - Condizione di INIT
		ACCESO	~1 sec. - Condizione di Allarme Corto Circuito
RX	ROSSO	BLINK	Flusso di dati sulla linea di ricezione RS-485
		SPENTO	Nessun flusso di dati sulla linea di ricezione RS-485
TX	ROSSO	BLINK	Flusso di dati sulla linea di trasmissione RS-485
		SPENTO	Nessun flusso di dati sulla linea di trasmissione RS-485
DO _n	ROSSO	ACCESO	Uscita digitale in stato ON
		SPENTO	Uscita digitale in stato OFF

STRUTTURA ISOLAMENTI



Il simbolo presente sul prodotto indica che lo stesso non deve essere trattato come rifiuto domestico. Dovrà essere consegnato al centro di raccolta autorizzato per il riciclo dei rifiuti elettrici ed elettronici. Per ulteriori informazioni contattare l'ufficio preposto nella propria città, il servizio per lo smaltimento dei rifiuti o il fornitore da cui è stato acquistato il prodotto.

COME ORDINARE
DAT 3116