

CARATTERISTICHE GENERALI



Il principio di funzionamento di questi strumenti si basa sull'azionamento magnetico di uno o più contatti reed, posti all'interno dell'asta di misura, da parte di uno o più galleggianti. L'unico elemento in movimento è il galleggiante che si sposta, per spinta idrostatica, lungo l'asta di misura; ciò garantisce un'estrema robustezza ed una limitata necessità di manutenzione.

- **Acciaio Inox – AISI 316**
- Da 1 a 6 punti di intervento
- Pressione di lavoro fino a 50 bar, in funzione del galleggiante impiegato
- Temperatura ambiente di funzionamento -30/+55°C UR 90%
- Temperatura di lavoro standard fino a 105°C
Esecuzioni fino a 180°C a richiesta
- Grado di protezione minimo IP65
- Su richiesta sensori di temperatura integrati di tipo PT – PTC – NTC – Termostato
- Esecuzioni ATEX  vedi serie Multipoint E – Multipoint I



GALLEGGIANTI

Tab.1

S29
Ø30x32S32
Ø30x32S41
Ø41x35S52
Ø52

Materiale	Acciaio inossidabile – AISI 316							
Peso specifico	0,75		0,55		0,65		0,7	
Contatto tipo	3	7D	3	7D	4	7	4	7
N. max. di contatti	6	4	6	4	6		6	
Bar max	30		10		10		50	
°C max - Classe					L = 105°C			
A richiesta	N = 130°C - uscite S1e S2				R = 150°C		H = 180°C	

CONTATTI ELETTRICI

Tab.2

TIPO		POTENZA		TENSIONE		CORRENTE	
		VA	W	AC	DC	AC	DC
SPST	3	70	50	300	350	0,5	0,7
SPST	4	80	80	250	250	1,3	1,3
SPDT	7	60	60	230	230	1	1
SPDT	7D	20	20	150	150	0,5	0,5

USCITA ELETTRICA

Tab.3

W1	W2	S1 – S2	C1 – C2 – T1	P1 – P2
Custodia IP65	Custodia IP65	Connettore DIN IP65	Cavo – Treccie – IP65	Pressacavo
5 morsetti max.	18 morsetti max.	S1 DIN43650 29x29 S2 DIN43650 15x15	C1 Cavo L = 1,5m C2 Cavo L = 3,0m T1 Treccie L = 1,5m	P1 Ottone IP68 P2 Poliammide IP67

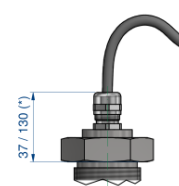
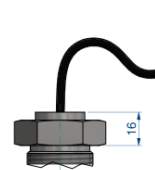
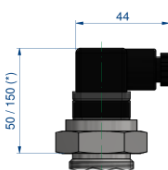
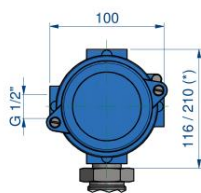
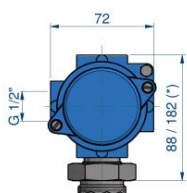

Con dissipatore - vedi dimensione (*) **W1 – W2** = Classe di temperatura **H** **S1– S2– P1** = Classe di temperatura **R – H**

ATTACCHI DI PROCESSO Tab.4

Montaggio dall'interno con uscita C-P-T				Tipo Gallegg.	Montaggio dall'esterno - filettature e flange disponibili							
06 1/8"	08 1/4"	10 3/8"	15 1/2"		25 1"	32 1 1/4"	40 1 1/2"	50 2"	FSHX Flangia	FSPX Flangia	DN Flangia	
Tutti i tipi di galleggiante Tutti i tipi di filettatura				S29	G	G-C-N	-	-	•	•	•	
				S32	G	G-C-N	-	-	•	•	•	
				S41	-	-	G-C-N	G-C-N	-	-	•	•
				S52	-	-	-	G-C-N	-	-	•	•

Filettature maschio

G	C	N
Gas cilindrico UNI 228/1	Gas conico UNI 7/1	conico NPT

Materiali disponibili

S	T
AISI-316	AISI-304 su richiesta

DN - Materiali disponibili

C	S
Acciaio	AISI-316

FLANGE Dimensioni in mm.

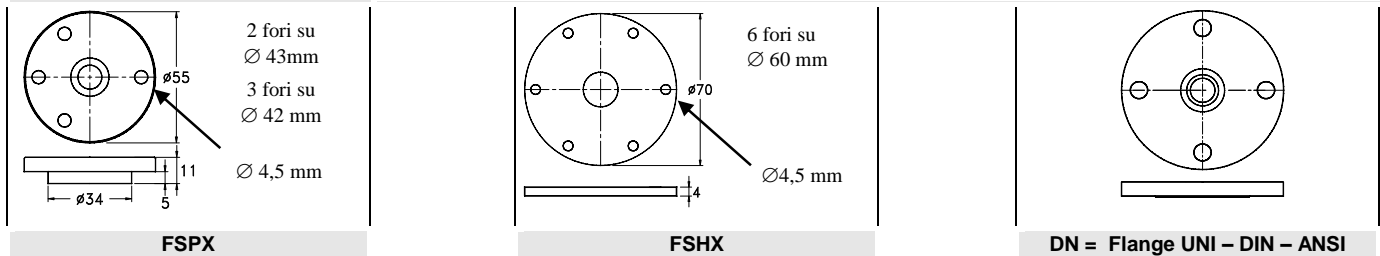

CABLAGGIO ELETTRICO Tab.5

I	Separato	Cablaggio separato	1	NA	Stato dei contatti in assenza di livello
C	Comune	Cablaggio in comune	2	NC	
S	Specifica	Cablaggio a richiesta	3	SPDT	

QUOTE DI INTERVENTO Tab.6

I punti di intervento L1 ÷ L6 sono misurati a partire dall'asse del raccordo o della flangia di attacco. Tolleranza generale sulle quote d'intervento ± 3 mm.

	Dimensioni in mm.							
	S29		S32		S41		S52	
A min.	60	60	80	80	80	80	80	80
A1 min.	60	60	80	80	80	80	80	80
B	25	25	35	35	40	40	40	40
C	45	45	65	65	75	75	75	75
D max ▶	24	24	36	36	36	36	36	36
Contatti tipo	3	7D	3	7D	4	7	4	7
N. max contatti	6	4	6	4	6	6	6	6

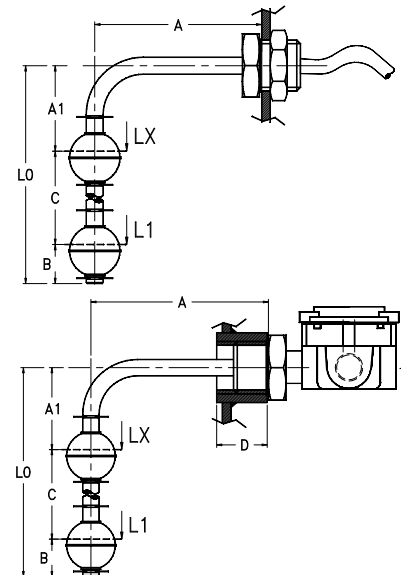

OPZIONE - Sensore di temperatura integrato

Su richiesta è possibile installare sul fondo dell'asta, all'interno dello strumento, un sensore di temperatura:

PT100 - PT1000	PTC	NTC	TRM (Termostato)
EN 60751 - IEC 751	Resistenza a 25°C ≤ 500 Ω	Resistenza a 25°C 2-5-10-50-100 KΩ	Da 40°C a 150°C - passi di 10°C
Classe B - A (a richiesta)	Temperature 60°C ÷ 150°C	Precisione ± 5% / ± 3% (a richiesta)	Precisione ± 5% Differenziale 10°C± 4°C

NOMENCLATURA

L2	S41	4	0350/0100	S	50	G	S	W1	L	I22	L1÷L6	
•												Numero di contatti L1÷L6
	•											Tab.1 Galleggiante
		•										Tab.2 Contatto elettrico
			•									- Lunghezza L0 mm./ Lunghezza A mm. (vedi disegno)
				•								Tab.4 Materiale dell'asta di misura
					•							Tab.4 Dimensione attacco di processo
						•						Tab.4 Filettatura attacco di processo
							•					Tab.4 Materiale attacco di processo
								•				Tab.3 Uscita elettrica
									•			Tab.1 Classe di temperatura
										•		Tab.5 Cablaggio elettrico e stato dei contatti
											•	Tab.6 Quote e intervento dei contatti in mm.