

DESCRIZIONE

Questo mini sensore di portata a turbina low-cost approvato NSF è progettato per liquidi a bassa e media viscosità specificamente per i settori dell'erogazione di bevande, inclusi caffè, birra, vino, alcolici e bibite analcoliche. Economico e ad alte prestazioni, il flussimetro beverage ha un range di misura da 0,6 fino a 10 litri al minuto. Composto interamente da componenti a contatto con il fluido non metallici, il misuratore Beverage è la scelta ideale per la misurazione di prodotti alimentari e acqua ultra-pura. Gli attacchi in entrata e uscita sono con un codolo Ø3/8" (9,5mm) adatto per raccordi rapidi tipo John Guest. Sono disponibili opzioni speciali per applicazioni OEM. I cuscinetti in zaffiro garantiscono lunga durata e affidabilità, il corpo è stampato in PVDF e la guarnizione O-ring è in Viton®. Il cuore del misuratore è costituito da una turbina di precisione che ruota liberamente su robusti cuscinetti in zaffiro e contiene magneti incapsulati, rilevati da un sensore a effetto Hall che produce un segnale d'uscita NPN ad impulsi su un cavo di lunghezza da 2 a 10 m.

APPLICAZIONI TIPICHE

- Erogazione di bevande alimentari
- Birra, vino, alcolici, succhi di frutta
- Misura e monitoraggio della portata
- Apparecchiature elettromedicali
- Liquidi chimici aggressivi
- Dosaggio e riempimento
- Linee di raffreddamento

CARATTERISTICHE GENERALI

Range	0,6...10 l/min
Precisione	±1%
Ripetibilità	±0,1%
K factor	1420 impulsi per 1 litro
Frequenza	235 Hz @ 10 l/min
Attacchi al processo	codolo Ø3/8" (9,5mm) per raccordi rapidi tipo John Guest
Materiali corpo	PVDF
Materiali rotore	PVDF con magneti incapsulati
Materiali cuscinetti	Zaffiro
Materiali O-ring	Viton®
Pressione	10 bar
Temperatura	0°C...70°C
Uscita	Impulsi NPN open collector
Alimentazione	4,5...24Vdc
Cablaggio	Cavetto in PVC 3 fili
Protezione	IP65
Peso	0,150 Kg (con cavetto)

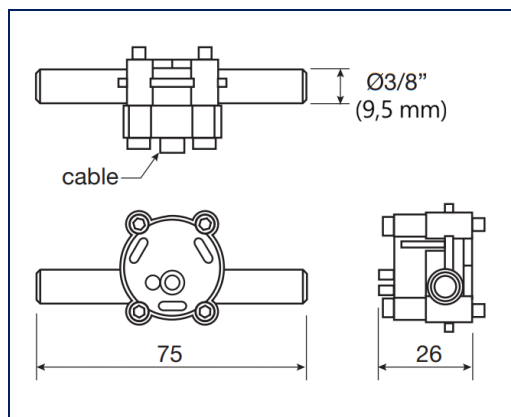
DISEGNI E DIMENSIONI

CABLAGGIO

	Rosso	+Vdc
	Blu	NPN
	Nero	-Vdc

Si raccomanda che tutti i cavi di segnale siano schermati e posati separatamente dalle linee di potenza e dai carichi induttivi, e che siano situati ben lontani da inverter e altre apparecchiature che generino disturbi elettromagnetici. In al tipo di elettronica di lettura i sensori a effetto Hall (NPN o PNP) richiedono una resistenza di pull-up esterna collegata tra l'uscita e un alimentatore.

Non usare aria compressa per provare il sensore.

CODICI D'ORDINE

300	0,6...10 l/min (36...600 l/h)
	CAVO
010-2M	2 metri
010-3M	3 metri
010-5M	5 metri
010	10 metri

Accessori

Codice	Descrizione
7217	Raccordo rapido Push-In in resina acetalica per alimenti 1/4"G maschio
7218	Raccordo rapido Push-In in resina acetalica per alimenti 3/8"G maschio
7222	Raccordo rapido Push-In in resina acetalica per alimenti 3/8"G femmina
7219	Raccordo rapido Push-In in resina acetalica per alimenti 1/2"G maschio
7223	Raccordo rapido Push-In in resina acetalica per alimenti 1/2"G femmina

Sensore con raccordi filettati in resina acetalica
