

DESCRIZIONE

Registratori di pressione (AP), di temperatura (AT) o pressione e temperatura contemporaneamente (APT). Ideali per la registrazione in lavorazioni cicliche o controllo di lavorazioni nel settore industriale e petrolchimico, per prova di tenuta e di collaudo nei metanodotti, acquedotti e impianti gas e idrici in generale. La registrazione avviene tramite la rotazione a velocità controllata di un disco diagrammato di carta sul quale uno o più pennini inchiostri tracciano il valore misurato. La struttura è composta da una cassetta robusta in acciaio inox altamente resistente a condizioni ambientali e d'esercizio sfavorevoli e a fluidi aggressivi. E' possibile registrare fino a massimo 3 variabili contemporaneamente.

CARATTERISTICHE GENERALI

Precisione	Pressione: ±1% F.S.; Temperatura: Cl. 1 secondo EN13190
Temp. ambiente	-20°C...+50°C
Orologio	Meccanico con carica a molla, singola o doppia velocità. Batteria con movimento al quarzo; opzione elettrico alimentato
Diagrammi	Disco cartaceo: Ø200 mm (8"), Ø254 mm (10"), Ø300 mm (12")
Finestra	Plexiglass 3 mm di spessore
Sistema di Scrittura	Pennino in fibra sintetica riempito di inchiostro (sostituibile) Autonomia di scrittura 150 metri
Cassa	Acciaio AISI304, con piedini di appoggio e maniglia superiore opzione chiusura con chiave (non disponibile su APT/200).

DISEGNI E DIMENSIONI MODELLI APT

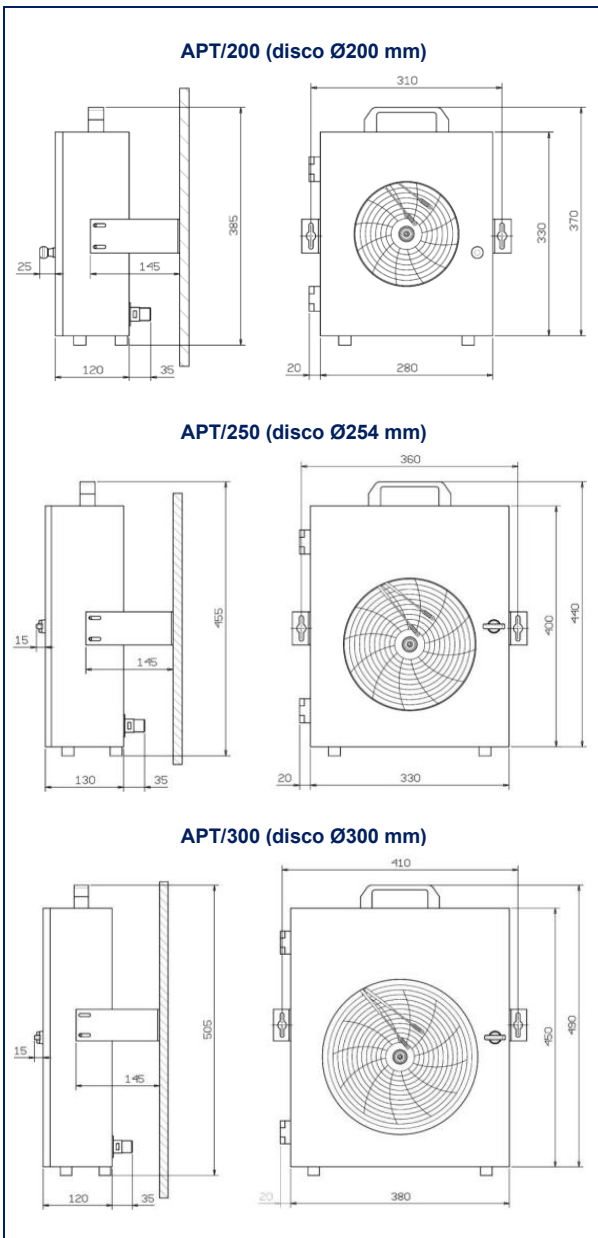

CARATTERISTICHE PRESSIONE

Elemento di misura	Molla bourdon AISI316, o soffietto bronzo-fosforoso
Range	da 60 mbar a max 1000 bar (15000 psi)
Attacco	Radiale o posteriore 1/2"G M; opzione femmina o NPT
Materiali	Acciaio inox AISI316

CARATTERISTICHE TEMPERATURA

Elemento di misura	Dilatazione di gas inerte
Capillare	Acciaio inox AISI316
Bulbo	Acciaio inox AISI316, Ø11x100 mm (standard)
Attacchi	1/2"G M. AISI316 scorrevole sul capillare; opzione 1/2 NPT

SCALE STANDARD PRESSIONE O TEMPERATURA PER | AP - AT

Cod.	mbar	Cod.	bar	Cod.	psi	Cod.	°C
1	0+60 mbar	10	0+1 bar	30	0+60 psi	50	-50...+50°C
2	0+100 mbar	11	0+1,6 bar	31	0+100 psi	51	-40...+40°C
3	0+160 mbar	12	0+2,5 bar	32	0+200 psi	52	-30...+30°C
4	0+250 mbar	13	0+4 bar	33	0+300 psi	53	0...+60°C
5	0+400 mbar	14	0+6 bar	34	0+400 psi	54	0...+100°C
6	0+600 mbar	15	0+10 bar	35	0+500 psi	55	0...+120°C
7	0+1000 mbar	16	0+16 bar	36	0+600 psi	56	0...+160°C
		17	0+25 bar	37	0+1000 psi	57	0...+200°C
		18	0+40 bar	38	0+1600 psi	58	0...+250°C
		19	0+60 bar	39	0+2000 psi	59	0...+300°C
		20	0+100 bar	40	0+3000 psi	60	0...+400°C
		21	0+160 bar	41	0+5000 psi	61	0...+600°C
		22	0+250 bar	42	0+6000 psi		
		23	0+300 bar	43	0+10000 psi		
		24	0+400 bar	44	0+15000 psi		
		25	0+600 bar				
		26	0+1000 bar				
		27	0+1600 bar				

SCALE STANDARD PRESSIONE E TEMPERATURA | APT



Cod.	Scala °C / mbar	Cod.	Scala °C / bar	Cod.	Scala °C / psi
101	-10...+40°C 0+160 mbar	110	-20...+40°C 0+40 bar	130	-20...+40°C 0+40 psi
102	-10...+40°C 0+250 mbar	111	-20...+40°C 0+300 bar	131	-20...+40°C 0+300 psi
103	-10...+40°C 0+400 mbar	112	-20...+40°C 0+600 bar	132	-20...+40°C 0+600 psi
104	-20...+40°C 0+600 mbar	113	-10...+40°C 0+100 bar	133	-20...+40°C 0+10000 psi
105	-20...+60°C 0+160 mbar	114	-10...+50°C 0+400 bar	134	-10...+50°C 0+400 psi
		115	-10...+50°C 0+600 bar	135	-10...+50°C 0+600 psi
		116	-20...+60°C 0+160 bar	136	-20...+300°C 0+500 psi
		117	0...+60°C 0+100 bar	137	-20...+300°C 0+3000 psi
		118	0...+60°C 0+600 bar	138	-20...+300°C 0+6000 psi
		119	0...+100°C 0+40 bar	139	0...+60°C 0+100 psi
		120	0...+100°C 0+200 bar	140	0...+60°C 0+600 psi
		121	0...+100°C 0+250 bar	141	0...+100°C 0+40 psi
		122	0...+100°C 0+300 bar	142	0...+100°C 0+200 psi
		123	0...+100°C 0+500 bar	143	0...+100°C 0+250 psi
		124	0...+100°C 0+600 bar	144	0...+100°C 0+300 psi
		125	0...+100°C 0+1000 bar	145	0...+100°C 0+500 psi

TIPI DI OROLOGERIA

Cod.	Descrizione
A	Meccanico 20 mm/h carica 8 gg
B	Meccanico 20 mm/h carica 30 gg
C	Meccanico 2 mm/h carica 8 gg
D	Meccanico 10 mm/h carica 8 gg
E	Batteria 1.5 Volt 20 mm/h
F	Batteria 1.5 Volt 2 mm/h
G	Batteria 1.5 Volt 20 mm/h versione ATEX
H	Batteria 1.5 Volt 2 mm/h versione ATEX
I	Elettrico 24Vac 20 mm/h
J	Elettrico 24Vac 2 mm/h

146	0...+100°C 0+600 psi
147	0...+100°C 0+1000 psi
148	0...+100°C 0+3000 psi
149	0...+100°C 0+5000 psi
150	0...+100°C 0+8000 psi
151	0...+100°C 0+10000 psi
152	0...+100°C 0+15000 psi

TIPI DI BULBI MISURA TEMPERATURA

Tipo	Descrizione
1	 Bulbo (Ø11x100mm) senza raccordo; inserimento diretto al processo
2	 Bulbo (Ø11x100mm) attacco a compressione scorrevole sul capillare
3	 Bulbo (Ø11x100mm) attacco a compressione scorrevole su gambo

Nota: per installazione su linee con pressioni superiori a 20 bar è necessario utilizzare un pozzetto termometrico.

CODICI D'ORDINE

AP	Registratore di pressione
AT	Registratore di temperatura
APT	Registratore di pressione e temperatura
DIAMETRO DISCO	
200	Ø200 mm
250	Ø250 mm
300	Ø300 mm
SCALA	
-	vedi tabelle a pagina 1 o pagina 2
OROLOGERIA	
-	vedi tabella a pagina 2
ATTACCHI PRESSIONE	
P	1/2"G M Posteriore
R	1/2"G M Radiale (in basso sotto)
PN	1/2"NPT M Posteriore
RN	1/2"NPT Radiale (in basso sotto)
ELEMENTO DI MISURA TEMPERATURA	
G - -	Gambo rigido indicare lunghezza in mm
C - -	Capillare flessibile indicare lunghezza in mm
ATTACCHI TEMPERATURA	
N	Senza raccordo (bulbo Tipo 1)
SG	1/2"G M scorrevole (bulbo Tipo 2 e 3)
SN	1/2"NPT M scorrevole (bulbo Tipo 2 e 3)
CERTIFICATI	
1	Rapporto di calibrazione di secondo livello con rif. a campione
2	Certificato di calibrazione di primo livello presso laboratorio Accredia

Nota: i registratori sono forniti standard con dischi diagrammati, pennini di scrittura e rapporto di calibrazione di fabbrica di secondo livello eseguito con riferimento con uno strumento campione certificato Accredia.

Ricambi

D1	Disco diagrammato Ø200 (indicare la scala)
D2	Disco diagrammato Ø254 (indicare la scala)
D3	Disco diagrammato Ø300 (indicare la scala)
PP1	Pennino pressione (2 pz)
PT1	Pennino temperatura (2 pz)